

Allroad-Rammschutz-Blenden

MONTAGEANLEITUNG

Lieferumfang:

Art.-Nr. 65115 - 4-teiliger Satz Rammschutz Allroad aus silbernem ABS-Material

- 1 Tube Betaprimer mit Pinsel
- 4 Tuben mit Einkomponentenkleber Betalink K 1 mit Anleitung und Düse
- 4 Reinigungstücher
- 1 Montageanleitung

Wichtig: Vor der Montage muss die zu verklebende Fläche von jeglichen Schmutzresten befreit werden. Zum Entfetten die mitgelieferten Reinigungstücher unbedingt nur in eine Richtung verwenden. Die Reinigungstücher beinhalten hochbrennbares Isopropanol! Die Montage muss in einem trockenen und gut gelüfteten Raum bei mindestens + 18 Grad Celsius durchgeführt werden. Bei der Montage bitte nicht rauchen, essen oder trinken. Das Verkleben darf nicht unter Sonneneinstrahlung erfolgen!

Hinweis: Vor der Montage muss die Schutzfolie von den Teilen abgezogen werden. Vor der Endmontage empfehlen wir eine Anpassprobe durchzuführen und zu überprüfen, ob die Teile passen. Bitte markieren sie die genaue Position für das spätere Verkleben. Zur Orientierung haben die Teile in Fahrtrichtung eine Kennzeichnung: R= rechts, L = links.

1. Die zu verklebenden Flächen am Fahrzeug mit den mitgelieferten Reinigungstüchern säubern (Bild 1).

2. Die gelieferten Teile mit den Reinigungstüchern entfetten. Betaprimer gut schütteln und anschließend mit dem Pinsel auftragen. Flächen 20 Minuten ablüften lassen (Bild 2).

3. Kleber auftragen. Unbedingt 5mm Abstand zum Rand einhalten. An der unteren Seite nicht durchgehend, sondern entsprechend Bild 3 kleben.

4. Die vorbereiteten Teile an den entsprechenden Stellen am Fahrzeug anbringen (leicht andrücken). Es ist darauf zu achten, dass die Tür problemlos geöffnet werden kann! Eventuell ausgetretener Kleber ist sofort mit Technischem Benzin zu entfernen. Die Endposition der Teile muss mit einem Kreppband gesichert werden (Bild 5). **Während des Trocknens darf das Fahrzeug nicht der Sonne ausgesetzt sein.**

Vorsicht! Das Fahrzeug kann erst 6 Stunden nach der Montage bewegt werden. Nach 24 Stunden kann das Fahrzeug in die Waschanlage gefahren werden.

Gute Fahrt wünscht Milotec Auto-Extras.

Allroad dveřní lišty, 4 díly

MONTÁŽNÍ NÁVOD

Obsah balení:

Kat.č. 65115 - čtyřdílná sada Allroad dveřních lišt ze stříbrného ABS

- 1 x lahvička přípravku Betaprime se štětečkem
- 4 x tuba jednoslož. lepidla Betalink K1 s návodem a nástavcem
- 4 x odmastovací ubrousek
- 1 x montážní návod

Důležité: Použití ubrousku "Isopropanol Cleaning Tissue" je nezbytné pro dokonalé odmastění povrchu před použitím všech typů pásek a lepidel! Povrch utírejte jen v jednom směru. Obsahuje vysoce hořlavý Isopropanol! Montáž provádějte v suchém a větratelném prostředí při teplotě min. +18°C. Při montáži nejezte, nepijte ani nekuřte. Lepení bočních lišt neprovádějte na sluníčku. Plochy pro lepení musí být suché a zbavené nečistot, k odmastění použijte ubrousky "Isopropanol Cleaning Tissue", jež jsou součástí balení.

Poznámka: Před montáží odstraňte z vnější strany plastových výlisků ochrannou fólii, dále pak doporučujeme usazení dílů na své místo nanečisto včetně vyznačení správné polohy. Díly musí přesně lícovat s tvarem karoserie. Díly jsou označeny příslušnou orientací ve směru jízdy - "R" = pravá strana, "L" = levá strana.

1. Po zkoušce nanečisto přistupte k montáži. Dle obr.1 odmastěte příslušné plochy dveří ubrousky, jež jsou součástí balení.

2. Odmastěte i lepené díly (obr.2). Před použitím protřepejte lahvičku Betaprime. Slabou vrstvou natřete štětečkem plochy k lepení. Natřené plochy nechte zhruba 20 minut zavadnout.

3. Dále pokračujte nanášením lepidla Betalink K1 na primerem ošetřené plochy. Při nanášení lepidla dodržte dostatečnou vzdálenost od okraje dílů (asi 5 mm) a mezeru ve spodní části každého z dílů - zhruba 100 mm (obr.3).

4. Usadte díl na své místo a lehce přitlačte. Díl přitom musí přesně lícovat s liniemi karoserie a musí být zajištěno bezproblémové otevírání dveří vozu! Případně vytlačené lepidlo ihned odstraňte technickým benzínem. Konečnou polohu dílů zafixujte lakýrnickou páskou (obr.5). **Po dobu schnutí lepidla nesmí být díly vystaveny přímému slunečnímu svitu.**

Pozor! Opětovné uvedení vozidla do provozu je možné po 6-ti hodinách od dokončení montáže. Po dobu 24 hodin by neměla být používána myčka.

Šťastnou cestu Vám přeje Milotec Auto-Extras.

All-road ramming protection covers

FITTING INSTRUCTIONS

The pack contains:

Art. No.: 65115 - 4-piece set of all-road ramming protection made of silver-colored ABS material

- 1 tube of betaprimer with brush
- 4 tubes of one-component adhesive Betalink K 1 with instructions for use and nozzle
- 4 cleaning cloths
- 1 fitting instructions

Important: Before assembly remove any remaining dirt from the surface to be glued. It is absolutely necessary to use the cloths for degreasing in one direction only. The cleaning cloths contain highly combustible isopropanol! The assembly must be performed in a dry and well ventilated room at a temperature of at least + 18°C. Do not eat, drink or smoke during assembly. Do not perform the adhesion process in direct sunlight!

Note: Remove the protective foil from the parts before the assembly. We recommend to test the correct fit before the final assembly. Please mark the exact position for subsequent adhesion. For orientation purposes the parts are labeled facing forwards: R = right; L = left.

1. Clean the surfaces to be glued at the vehicle with the supplied cleaning cloths (fig. 1).

2. Degrease the supplied parts with the cleaning cloths. Shake the Betaprimer well and then apply it with the brush. Let the surfaces air for 20 minutes (fig. 2).

3. Apply adhesive. 5 mm distance to the edge required! Do not glue the lower edge continuously but as shown in figure

4. Attach the prepared parts to the respective parts at the vehicle (press slightly). Take care that the door can be opened easily! Please remove any surplus adhesive immediately with petroleum ether. Safe the final position of the parts with crepe tape (fig. 5). **Do not expose the vehicle to the sun while drying.**

Caution! The vehicle is ready for driving 6 hours after the fitting. The vehicle can be driven through a carwash after 24 hours.

Milotec Auto Extras wishes a pleasant drive.

Cache protecteur pare-chocs Allroad

INSTRUCTIONS DE MONTAGE

Fournitures:

N° d'art. : 65115 - Kit à 4 pièces protecteur pare-chocs Allroad en ABS de couleur argent

- 1 tube de Betaprimer avec pinceau
- 4 tubes de colle à un composant Betalink K 1 avec instructions et buse
- 4 chiffons de nettoyage
- 1 instructions de montage

Important : Avant le montage, éliminer tout résidu de saouille de la surface de collage. Pour le dégraissage, utiliser les chiffons de nettoyage ci-joints seulement dans une direction. Les chiffons contiennent de l'alcool isopropylique facilement inflammable ! Le montage doit être réalisé dans un local sec et bien ventilé à une température d'au moins + 18 °C. Pendant le montage, ne pas fumer ni manger ou boire. Le collage ne doit pas être réalisé sous les effets des rayons solaires !

Note : Avant le montage, enlever la feuille de protection des pièces. Nous conseillons d'effectuer un essai avant le montage final afin de vérifier que les pièces se trouvent dans la position correcte. Marquer leur position exacte en vue du collage ultérieur. Les pièces ont été pourvues des marquages R = à droite, L = à gauche, dans la direction de conduite.

1. Nettoyer les surfaces de collage à l'aide des chiffons de nettoyage ci-joints (fig. 1).

2. Dégraisser les pièces fournies à l'aide des chiffons de nettoyage. Agiter la bouteille de Betaprimer et l'appliquer à l'aide du pinceau. Laisser aérer les surfaces pendant 20 minutes (fig. 2).

3. Appliquer la colle. Respecter absolument une distance de 5 mm vers les bords. Sur la face inférieure, il convient de renoncer à un collage sur toute la surface, procéder selon la fig. 3.

4. Placer les pièces préparées sur les endroits correspondants du véhicule (en exerçant une faible pression). Veiller à ce que la porte puisse être ouverte sans problème ! Enlever immédiatement d'éventuelles quantités de colle excédentaires à l'aide de l'essence à nettoyer. Fixer la position finale des pièces à l'aide d'un ruban adhésif (fig. 5). Éviter une exposition du véhicule au soleil pendant le séchage.

Attention ! Après le montage, attendre six heures avant de déplacer le véhicule. Le véhicule peut être lavé dans un carwash au bout de 24 heures.

Milotec Auto-Extras vous souhaite bon voyage.

Allroad-Rammschutz-Blenden
MONTAGEANLEITUNG

Allroad dveřní lišty, 4 díly
MONTÁŽNÍ NÁVOD

All-road ramming protection covers
FITTING INSTRUCTIONS

Cache protecteur pare-chocs Allroad
INSTRUCTIONS DE MONTAGE

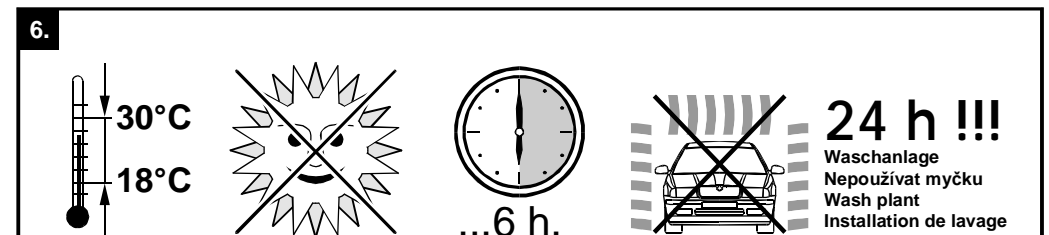
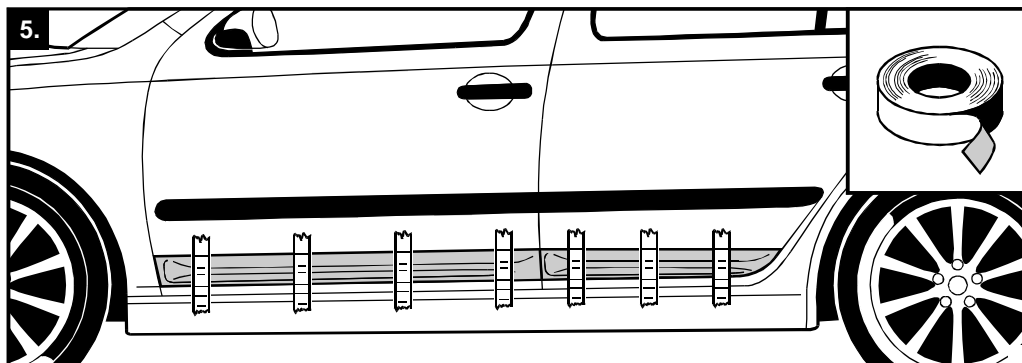
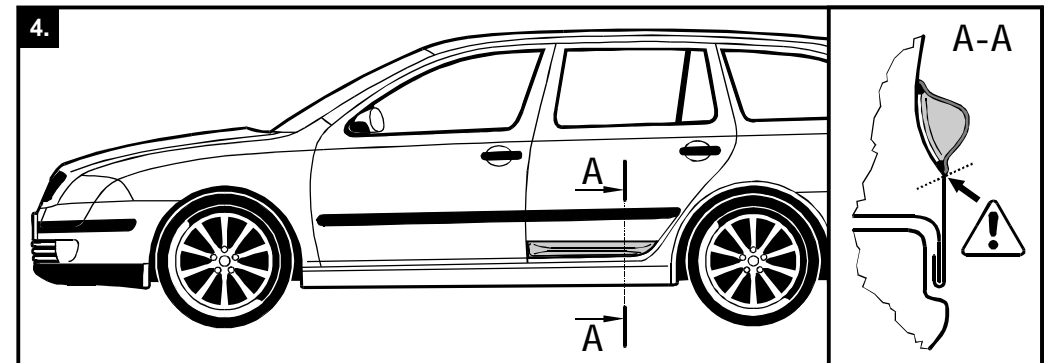
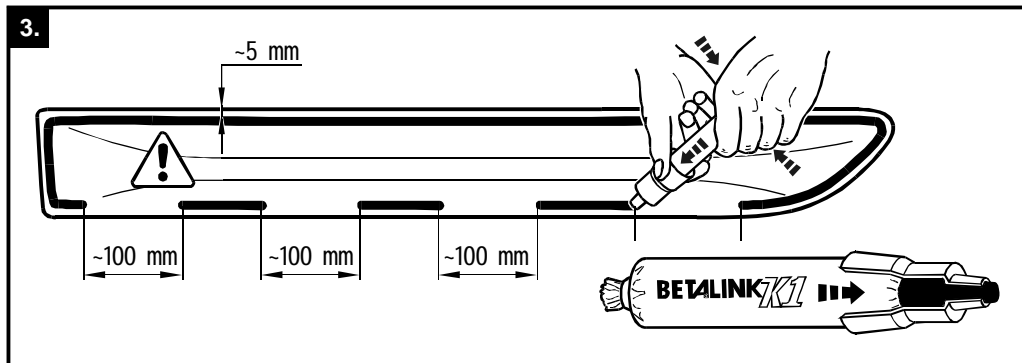
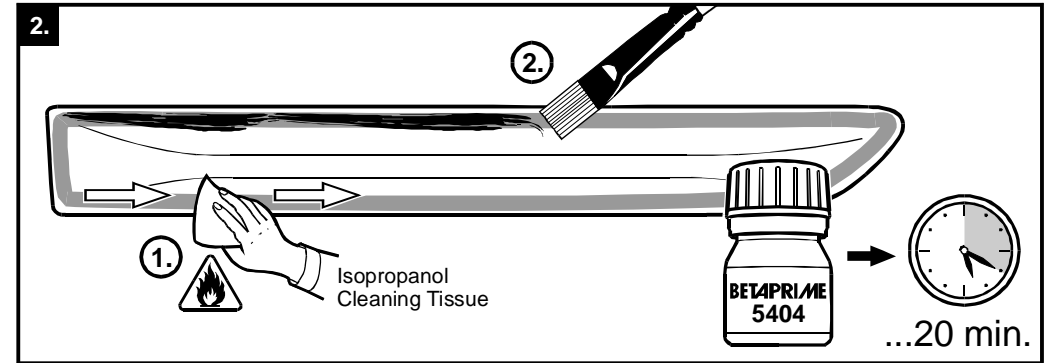
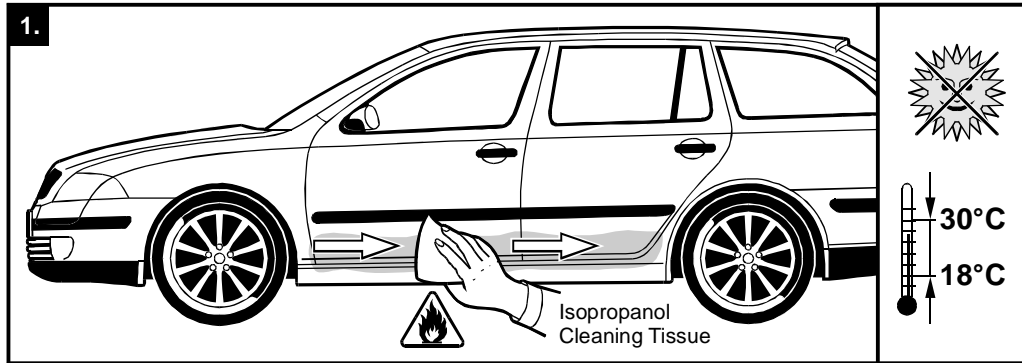

Gute Fahrt wünscht Milotec Auto-Extras.
Šťastnou cestu přeje Milotec.

Milotec Auto Extras wishes a pleasant drive.
Milotec Auto-Extras vous souhaite bon voyage.

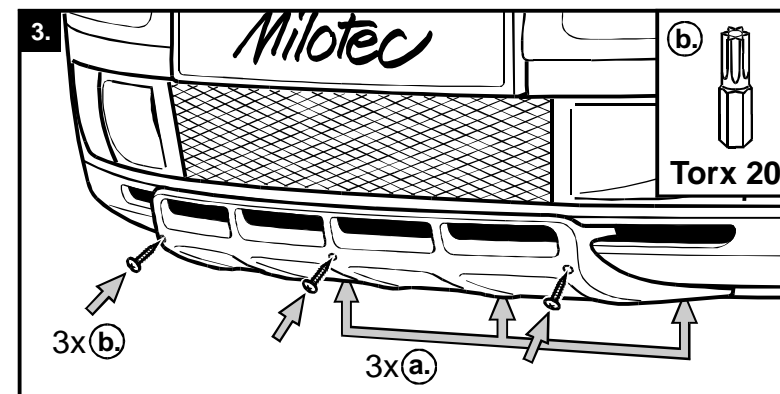
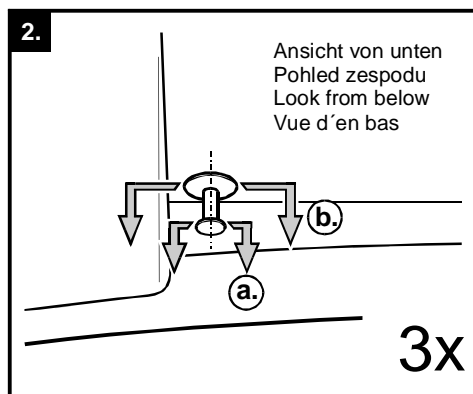
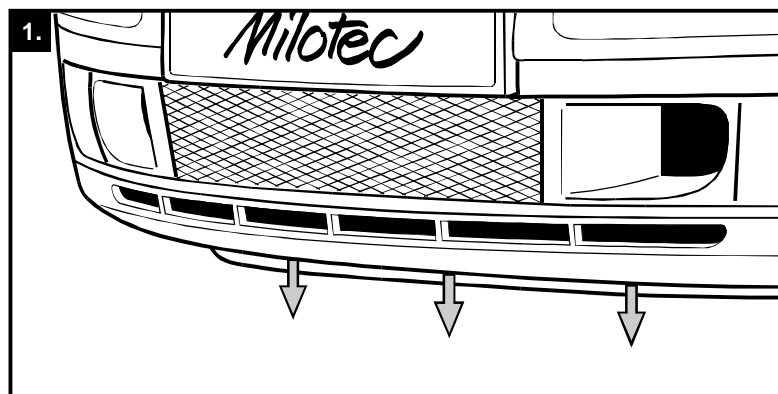

Allroad-Blende, vorne

MONTAGEANLEITUNG

Lieferumfang:

Art-Nr.: 65215 - 1 Allroad-Blende vorne aus silbernem ABS-Material
3 Blechschrauben 4 x 25 mm
3 Kunststoffnieten 6 x 20 mm

1 Montageanleitung

Wichtig: Die Montage muss in einem trockenen Raum bei mindestens + 18 Grad Celsius durchgeführt werden. Vor der Montage sollte die zu bearbeitende Fläche gereinigt werden. Beim Anziehen der Schrauben muss darauf geachtet werden, dass sie nicht überdreht werden!

Hinweis: Vor der Montage muss die Schutzfolie von der Sichtseite abgezogen werden.

1. Entsprechend den Abbildungen 1. und 2. sind die drei Original Spreitznieten zu entfernen, indem man den Stift nach unten herauszieht.

2. Es ist eine Anpassprobe durchzuführen und zu überprüfen, ob die Löcher in der Blende mit den Original-Löchern in der Schürze übereinstimmen.

3. Wenn die Anpassung stimmt, ist die Blende mit den drei mitgelieferten Nieten von unten zu befestigen (Bild 3a). Die drei oberen Befestigungen müssen mit einem 2 mm Bohrer vorgebohrt werden. Die Endmontage erfolgt mit den drei mitgelieferten Schrauben (Bild 3b). Es ist darauf zu achten, dass die Schrauben nicht überdreht werden!

Gute Fahrt wünscht Milotec Auto-Extras.

Allroad přední díl nárazníku

MONTÁŽNÍ NÁVOD

Obsah balení:

Kat.č. 65215 - 1 x Allroad přední díl nárazníku ze stříbrného ABS
3 x vrut 4 x 25 mm s hlavou Torx 20
3 x plastový upevňovací člen 6 x 20 mm

1 x montážní návod

Důležité: Montáž provádějte v suchém prostředí při teplotě min. +18°C. Místo pro připevnění dílu musí být zbaveno nečistot. Závěrečné dotahování vrutů při upevňování Allroad předního dílu nárazníku provádějte s citem!

Poznámka: Před montáží odstraňte z plastového výlisku ochrannou fólii.

1. Dle obrázku 1. a 2. demontujte ze spodní části nárazníku tři originální plastové upevňovací členy - vysunutím prostředního segmentu upevňovacího členu dovnitř (obr.3.a). Skrze zbývající otvory předvrtajte do nárazníku díry vrtákem o průměru 2 mm. Montáž dokončete zašroubováním tří vrutů s hlavou Torx 20, jež jsou součástí balení. Vruty dotahujte opatrně a s citem (obr.3.b).

2. Usadte díl na své místo a zkontrolujte lícování spodních otvorů. Poté přistupte k připevňování dílu.

3. Správně usazený díl připevněte nejprve zespod námi dodanými plastovými upevňovacími členy, které nejprve vsuňte do otvorů a pak zaaretujte zatlačením prostředního segmentu upevňovacího členu dovnitř (obr.3.a). Skrze zbývající otvory předvrtajte do nárazníku díry vrtákem o průměru 2 mm. Montáž dokončete zašroubováním tří vrutů s hlavou Torx 20, jež jsou součástí balení. Vruty dotahujte opatrně a s citem (obr.3.b).

Šťastnou cestu Vám přeje Milotec Auto-Extras.

All-road front trim

FITTING INSTRUCTIONS

The pack contains:

Art. No.: 65215 - 1 all-road front trim made of silver-colored ABS material
3 sheet metal screws 4 x 25 mm
3 plastic rivets 6 x 20 mm
1 fitting instructions

Important: The assembly must be performed in a dry room at a temperature of at least + 18°C. Clean the surface to be processed before the assembly. Take care that you do not overturn the screws when you tighten them.

Note: Remove the protective foil from the visible side before the assembly.

1. Remove the three original body-bound rivets according to figures 1. and 2. by pulling out the pin downwards.

2. Please test the fit and verify that the holes in the trim correspond with the original holes in the apron.

3. If the fit is correct, attach the trim with the three supplied rivets from below (fig. 3a). The three upper holes must be predrilled with a 2 mm drill. Perform the final assembly using the three supplied screws (fig. 3b). Take care that you do not overturn the screws!

Milotec Auto Extras wishes a pleasant drive.

Cache Allroad avant

INSTRUCTIONS DE MONTAGE

Fournitures:

N° d'art. : 65215 - 1 cache Allroad avant en ABS de couleur argent
3 vis à tête 4 x 25 mm
3 rivets en matière plastique 6 x 20 mm
1 instructions de montage

Important : Le montage doit être réalisé dans un local sec à une température d'au moins + 18 °C. Nettoyer la surface de collage avant le montage. En serrant les vis, veiller à ne pas les serrer trop fort !

Note : Avant le montage, enlever la feuille protectrice des surfaces visibles.

1. Enlever les trois rivets à expansion selon les fig. 1 et 2 en retirant la goupille vers le bas.

2. Effectuer un essai de positionnement afin de vérifier que les alésages du cache correspondent aux trous d'origine de la jupe.

3. Lorsque le positionnement est correct, fixer le cache d'en bas à l'aide des trois rivets ci-joints (fig. 3a). Concernant les trois fixations supérieures, percer tout d'abord des alésages à l'aide d'un foret de 2 mm. Le montage final s'effectue à l'aide des trois vis ci-jointes (fig. 3b). Veiller à ne pas serrer les vis trop fort !

Milotec Auto-Extras vous souhaite bon voyage

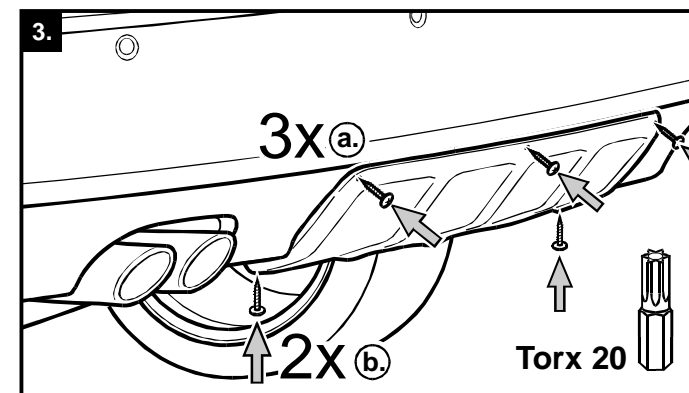
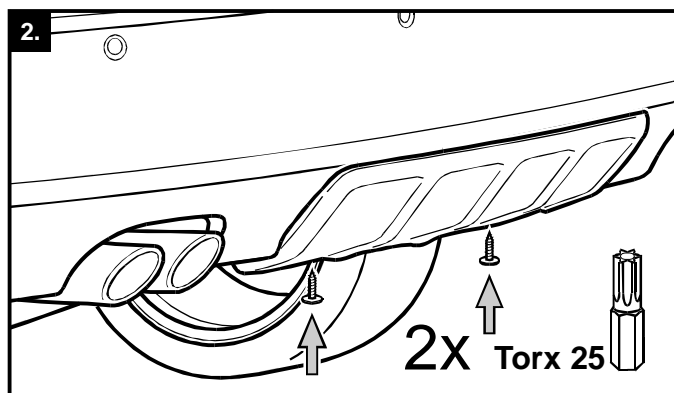
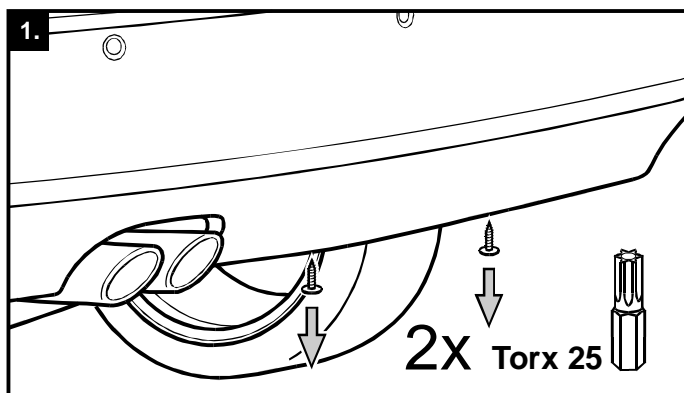

Allroad-Blende, hinten

MONTAGEANLEITUNG

Lieferumfang:

Art-Nr.: 65315 - 1 Allroad-Blende hinten aus silbernem ABS-Material
5 Blechschrauben 4 x 19 mm
1 Montageanleitung

Wichtig: Die Montage muss in einem trockenen Raum bei mindestens + 18 Grad Celsius durchgeführt werden. Vor der Montage sollte die zu bearbeitende Fläche gereinigt werden. Beim Anziehen der Schrauben muss darauf geachtet werden, dass sie nicht überdreht werden!

Hinweis: Vor der Montage muss die Schutzfolie von der Sichtseite abgezogen werden.

1. Entsprechend den Abbildungen 1. und 2. sind die zwei Originalschrauben (torx 25) zu entfernen.

2. Es ist eine Anpassprobe durchzuführen und zu überprüfen, ob die Löcher in der Blende mit den Original-Löchern übereinstimmen (Bild 2).

3. Die fünf Löcher müssen mit einem 2 mm Bohrer vorgebohrt werden. Die Befestigung sollte oben beginnen (torx 20, Bild 3a). Anschließend sind die beiden unteren Schrauben zu befestigen (Bild 3b). Es ist darauf zu achten, dass die Schrauben nicht überdreht werden!

Gute Fahrt wünscht Milotec Auto-Extras.

Allroad zadní díl nárazníku

MONTÁŽNÍ NÁVOD

Obsah balení:

Kat.č. 65315 - 1 x Allroad zadní díl nárazníku ze stříbrného ABS
5 x vrut 4 x 19 mm s hlavou Torx 20
1 x montážní návod

Důležité: Montáž provádějte v suchém prostředí při teplotě min. +18°C. Místo pro připevnění dílu musí být zbaveno nečistot. Závěrečné dotahování vrtů při upevnění Allroad zadního dílu nárazníku provádějte s citem!

Poznámka: Před montáží odstraňte z plastového výlisků ochrannou fólii.

1. Dle obrázku 1. demontujte ze spodní části nárazníku dva originální šrouby (použijte nástavec Torx25).

2. Usadte zadní díl Allroad na své místo a zkontrolujte lícování dvou spodních otvorů s otvory po demontovaných šroubech (obr.2). Poté přistupte k připevnění dílu. Správně usazený díl připevněte nejprve původními šrouby zespod.

3. Skrze zbývající otvory předvrtejte do nárazníku díry vrtákem o průměru 2 mm. K dokončení montáže použijte námi dodané vrtu s hlavou Torx 20. Začněte nejprve zašroubováním tří horních vrtů (obr.3a) a pak dvou spodních vrtů (obr.3b). Vrtu dotahujte opatrně a s citem.

Šťastnou cestu Vám přeje Milotec Auto-Extras.

All-road rear trim

FITTING INSTRUCTIONS

The pack contains:

Art. No.: 65315 - 1 all-road rear trim made of silver-colored ABS material
5 sheet metal screws 4 x 19 mm
1 fitting instructions

Important: The assembly must be performed in a dry room at a temperature of at least + 18°C. Clean the surface to be processed before the assembly. Take care that you do not overturn the screws when you tighten them.

Note: Remove the protective foil from the visible side before the assembly.

1. Remove both original screws (torx 25) according to figures 1. and 2.

2. Please test the fit and verify that the holes in the trim correspond (fig. 2).

3. The five holes must be predrilled with a 2 mm drill. Start attachment at the top (torx 20, fig. 3). Then tighten both lower screws (fig. 3b). Take care that you do not overturn the screws!

Milotec Auto Extras wishes a pleasant drive.

Cache Allroad arrière

INSTRUCTIONS DE MONTAGE

Fournitures:

N° d'art. : 65315 - 1 cache Allroad arrière en ABS de couleur argent
5 vis à tôle 4 x 19 mm
1 x instructions de montage

Important : Le montage doit être réalisé dans un local sec à une température d'au moins + 18 °C. Nettoyer la surface de collage avant le montage. En serrant les vis, veiller à ne pas les serrer trop fort !

Note : Avant le montage, enlever la feuille protectrice des surfaces visibles.

1. Enlever les deux vis d'origine (torx 25) selon les fig. 1 et 2.

2. Effectuer un essai de positionnement afin de vérifier que les alésages du cache correspondent aux alésages d'origine (fig. 2).

3. Les cinq alésages doivent être percés à l'aide d'un foret de 2 mm. Il convient de commencer à les fixer en haut (torx 20, fig. 3a). Fixer ensuite les deux vis inférieures (fig. 3b). Veiller à ne pas serrer les vis trop fort !

Milotec Auto-Extras vous souhaite bon voyage